







Тип документа	Инструкция				Страница 1 из 14
Назначение	Руководство пользователя принтером Canon 2530i				
Код	Номер	15	Редакция	01	
Название	Руководство пользователя принтером Canon 2530i				
Разработано	IT-Менеджер PROTS		Туленов Р.С		
Подписано	Руководитель PROTS		Копцев Д.В.		

Цель: Научиться пользоваться принтером Canon 2530i

№	Термины и определения:
a.	<b>Принтер</b> - это устройство для печати информации из компьютера на бумагу (на твердый носитель)
b.	<b>Сканер</b> - это устройство переноса информации с физического носителя в файл электронного формата на компьютере (скан документа)
c.	<b>Устройство подачи</b> - это процесс, при котором пользователь самостоятельно вставляет бумагу в принтер. В большинстве случаев, принтеры имеют автоматическую подачу бумаги, но ручная подача часто используется для определенных типов печатных работ.
d.	<b>Формат бумаги</b> - Размер, величина листа бумаги

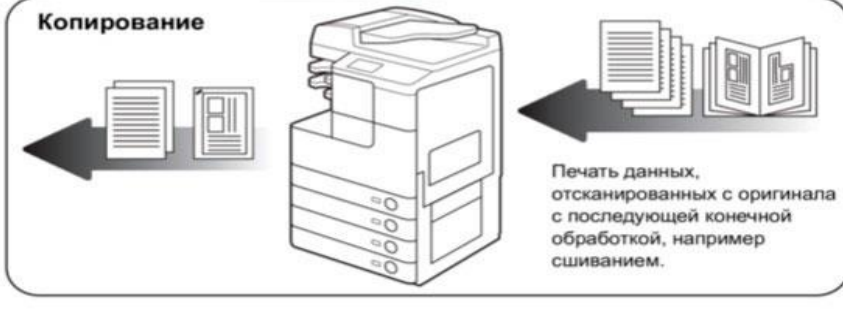
№	Положения
1.	<div style="text-align: center;">  <p><b>Сканирование</b></p> <p>Сканирование оригинала для копирования или отправки в клиентский компьютер, факсимильный аппарат и т.п.</p> </div> <div style="text-align: center;">  <p><b>Печать</b></p> <p>Вывод документов, таких как копия, факсимильная копия или данные, отправленные на аппарат</p> </div> <div style="text-align: center;">  <p><b>Копирование</b></p> <p>Печать данных, отсканированных с оригинала с последующей конечной обработкой, например сшиванием.</p> </div>

Тип	АЛГОРИТМ	Код		Номер	15	Редакция	01	Страница 2 из 14	
Название	Руководство пользователя принтером Canon 2530i								

2. Если принтер не реагирует или выключен, то можете включить как показано на картинке ниже

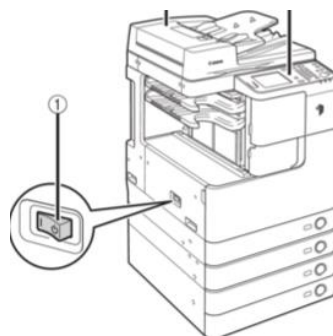

3.

### Меры предосторожности при обращении с аппаратом



■ Не пытайтесь разбирать или модифицировать данный аппарат.

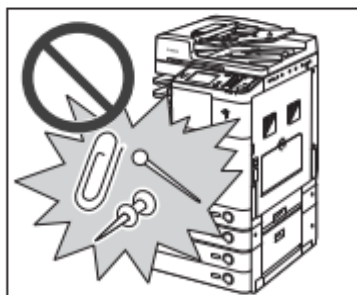

■ Не допускайте попадания в аппарат жидкостей или каких-либо посторонних предметов (например, скрепок или скобок). Если посторонний предмет или жидкость попадет в зону, находящуюся под высоким напряжением, это может вызвать короткое замыкание и стать причиной пожара или поражения электрическим током.

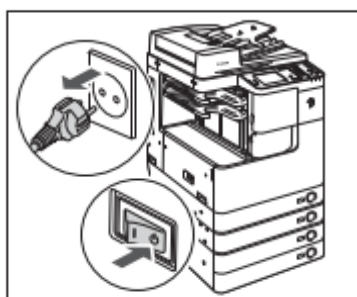

■ При появлении дыма или необычного шума немедленно отключите основное питание, отсоедините шнур питания от электрической розетки и обратитесь к местному авторизованному дилеру Canon. Эксплуатация аппарата в таком состоянии может привести к пожару или поражению электрическим током. Оставьте свободным место вокруг розетки питания, чтобы аппарат можно было при необходимости легко отсоединить от сети.

■ Не отключайте основное питание и не открывайте передние крышки во время работы аппарата. Это может стать причиной замятия бумаги.

■ Некоторые детали внутри аппарата подвержены воздействию высоких напряжений и температур. При осмотре внутренних компонентов аппарата соблюдайте соответствующие меры предосторожности. Запрещается выполнять какие-либо осмотры, не упомянутые в руководствах.

4.

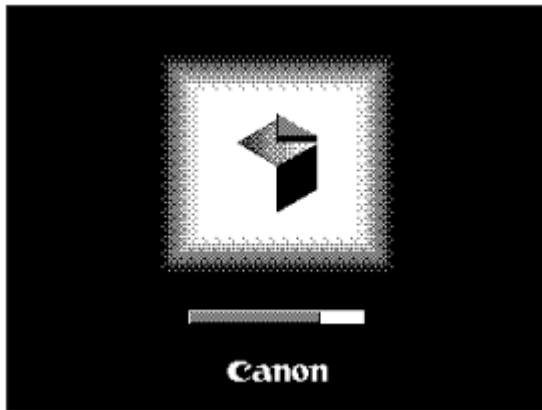

**Подождите, пока аппарат не придет в готовность к сканированию.**

Приведенный слева экран отображается до тех пор, пока аппарат не будет готов к сканированию.

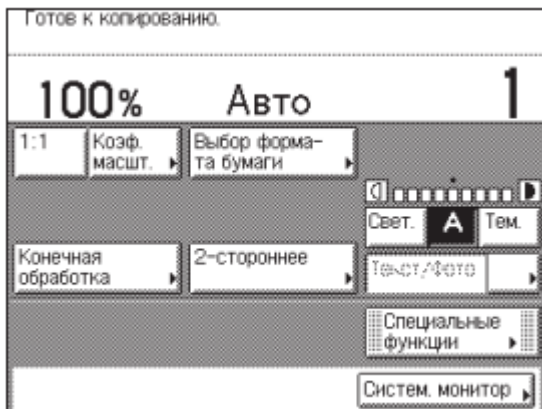



Приведенный слева экран отображается, когда аппарат находится в состоянии готовности к сканированию.

5.

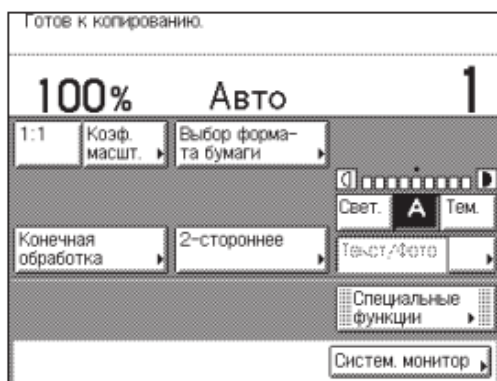
### 1 Отображение экрана копирования



Нажмите клавишу  (КОПИРОВАНИЕ) для отображения главного экрана функции Копирование.

- Если аппарат находится в спящем режиме, нажмите клавишу  (Питание).

### 2 Установка оригиналов

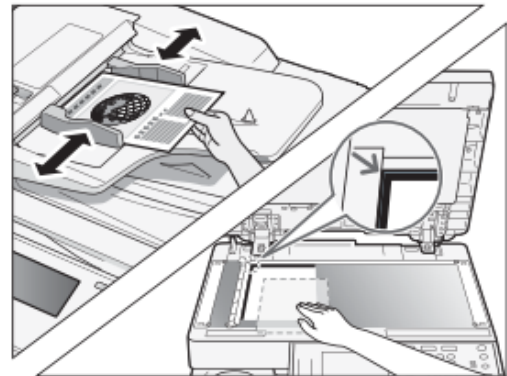

Установите оригиналы в устройство подачи или на стекло экспонирования.

- Установив оригиналы на стекло экспонирования, закройте устройство подачи/крышку блока экспонирования.

6.

### 3 Указание количества копий

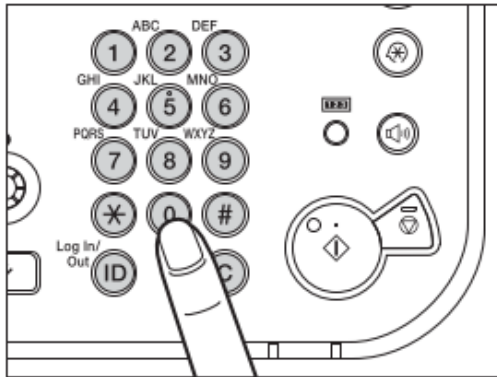

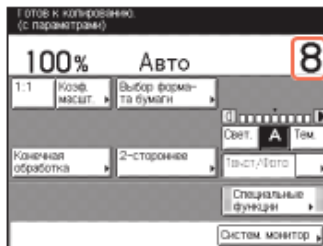

Введите требуемое количество копий (1–999) с помощью клавиш 0 – 9 (цифровые клавиши).

- Для изменения введенного значения нажмите клавишу C (Очистка) → введите правильное значение.
- Заданное количество копий отображается в верхней правой части сенсорного дисплея.



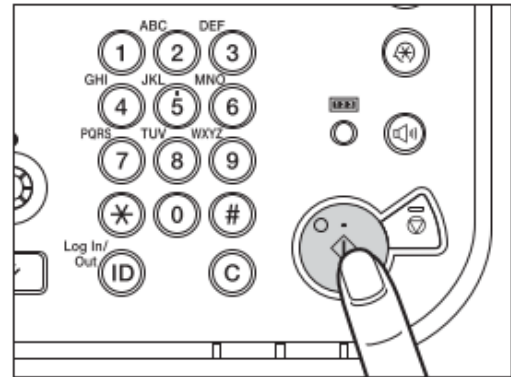

### 4 Запуск копирования

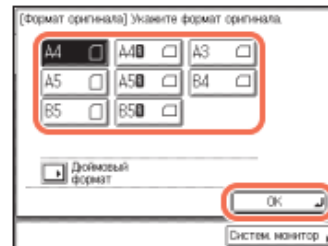

Нажмите клавишу  (Пуск).

- При появлении приведенного ниже экрана выберите формат оригинала → нажмите клавиши [OK] →  (Пуск).



- Для отмены копирования нажмите клавишу  (Стоп). Кроме того, текущее задание на копирование можно отменить, нажав клавишу [Отмена] на экране, показывающем состояние обработки задания на копирование.\*

\* Процедура отмены зависит от состояния задания. Дополнительные сведения см. в разделе «Введение в работу с функцией Копирование» справочного руководства.

7.

В этом разделе приводится описание последовательности основных операций печати документа с компьютера.

## 1 Откройте диалоговое окно [Print/Печать]

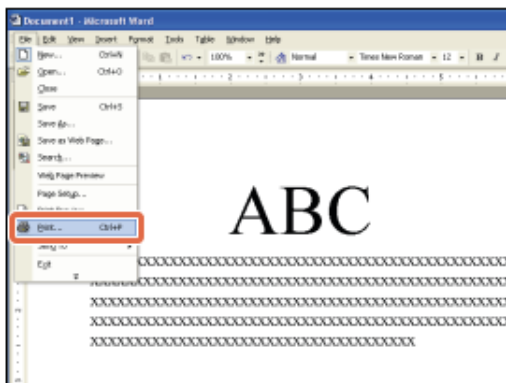

В приложении, в котором открыт документ для печати, щелкните на меню [File/Файл] → выберите пункт [Print/Печать].

## 2 Выберите принтер

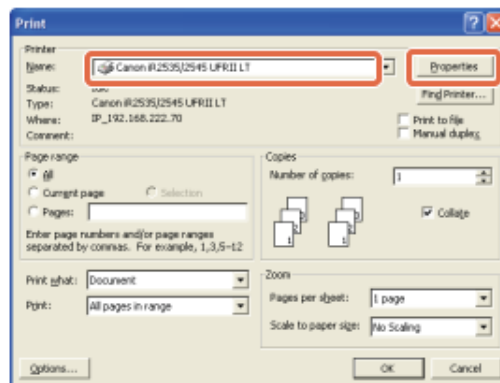

В диалоговом окне [Print/Печать] выберите свой принтер → нажмите кнопку [Properties/Свойства]\*1.

- На этом экране можно указать количество экземпляров и страницы, которые следует печатать. Если выполнять подробную настройку не требуется, нажмите кнопку [OK]\*2 для запуска печати.

\*1 Название кнопки, которую следует нажать, чтобы отобразить вкладку настройки принтера, показанную на шаге 3, зависит от используемого приложения.

\*2 Название кнопки, которую следует нажать для запуска печати, зависит от используемого приложения.

† Вид диалоговых окон параметров печати, показанных на шагах 2 и 4, зависит от используемого приложения.

8.

## 1 Отображение экрана отправки

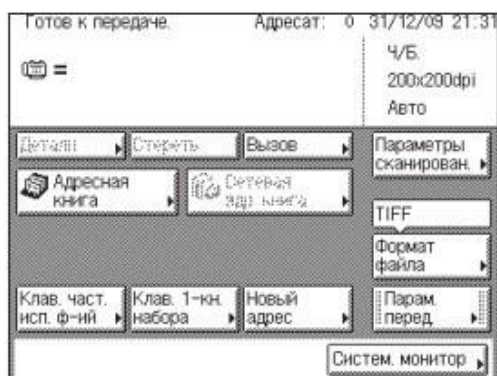

Нажмите клавишу  (ОТПРАВИТЬ), чтобы отобразить главный экран функций Отправить и Факс.

- Если аппарат находится в спящем режиме, нажмите клавишу  (Питание).

## 2 Установка оригиналов

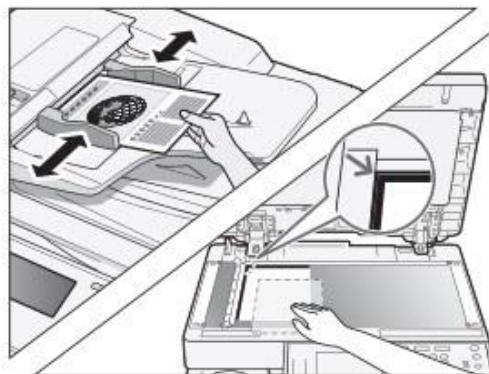

Установите оригиналы в устройство подачи или на стекло экспонирования.

- Установив оригиналы на стекло экспонирования, закройте устройство подачи/крышку блока

9.

### 3 Указание адресата

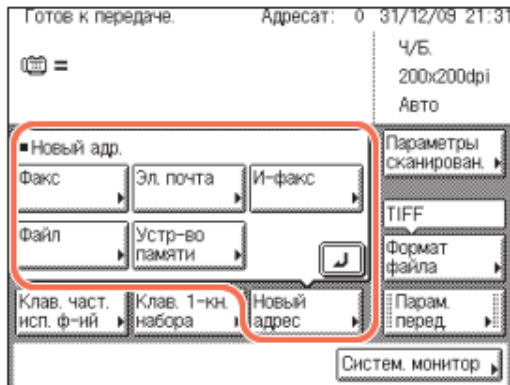

Нажмите клавишу [Новый адрес] → выберите способ передачи\* → укажите адресата.

\* Отображаемые на экране доступные способы отправки могут зависеть от параметров.

- Адресата можно указать также с помощью функции [Адресная книга], [Кнопки часто используемых функций] или [Кнопки однокнопочного набора]. Эти функции позволяют отправлять документы без необходимости каждый раз вводить адресата заново.

Сведения об указании адресатов см. в разделе «Удобные и быстрые способы указания адресатов» справочного руководства.

† Некоторые устройства памяти USB несовместимы с данным аппаратом. Дополнительные сведения см. в разделе «Отправка документов» справочного руководства.

### 4 Запуск отправки

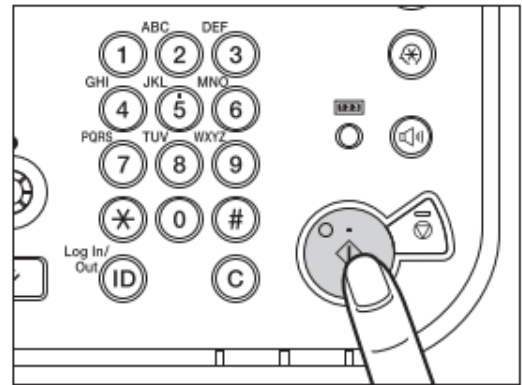

Нажмите клавишу (Пуск).

- При появлении приведенного ниже экрана выберите формат оригинала → нажмите клавишу [OK].

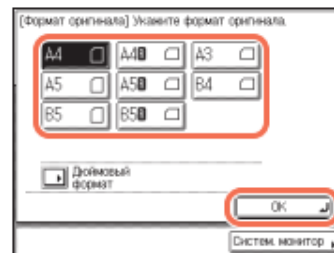

- Введите свои имя пользователя и пароль → нажмите клавишу [OK], если аппарат предложит сделать это при нажатии клавиши (Пуск).
- Для отмены сканирования оригиналов нажмите клавишу (Стоп). Кроме того, текущее задание на сканирование оригиналов можно отменить, нажав клавишу [Отмена] на экране, показывающем состояние обработки задания на отправку.

Указания по отмене отправки документа во время передачи см. в разделе «Отправка документов» справочного руководства.

### 3 Ввод факсимильного номера

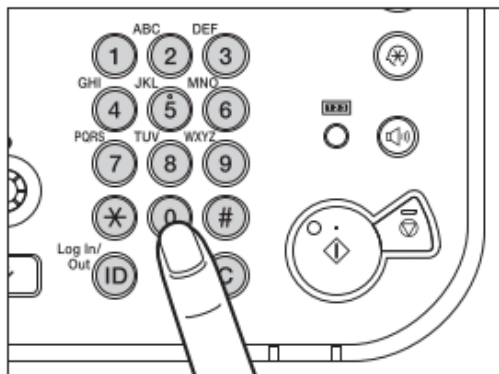



Введите факсимильный номер с помощью клавиш 0 – 9 (цифровые клавиши).

- Адресата можно указать также с помощью функции [Адресная книга], [Кнопки часто используемых функций] или [Кнопки однокнопочного набора]. Эти функции позволяют отправлять документы без необходимости каждый раз вводить факсимильный номер заново.

Сведения об указании адресатов см. в разделе «Удобные и быстрые способы указания адресатов» справочного руководства.

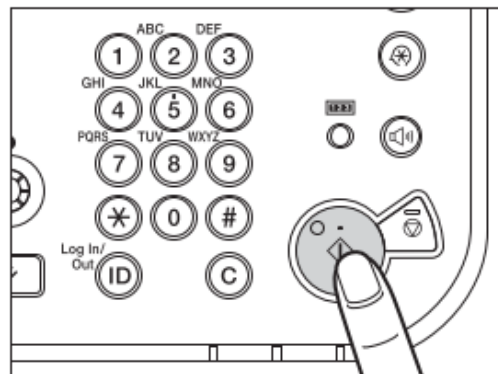
### 4 Запуск отправки



Нажмите клавишу  (Пуск).

- При появлении приведенного ниже экрана выберите формат оригинала → нажмите клавишу [OK].

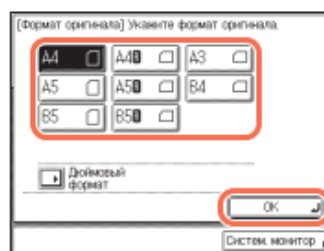

- Для отмены сканирования оригиналов нажмите клавишу  (Стоп). Кроме того, текущее задание на сканирование оригиналов можно отменить, нажав клавишу [Отмена] на экране, показывающем состояние обработки задания на передачу факса.

Указания по отмене отправки документа во время передачи см. в разделе «Отправка документов» справочного руководства.

## Загрузка бумаги

Загружайте бумагу в кассеты для бумаги, как описано ниже.



### ЗАПОМНИТЕ

- Не загружайте в кассеты для бумаги бумагу нестандартного формата.
- Не загружайте в кассеты бумагу перечисленных ниже типов, поскольку это может привести к замятию бумаги:
  - сильно скрученную и помятую бумагу;
  - тонкую бумагу на основе соломы (плотностью менее 64 г/м<sup>2</sup>);
  - ОНР-пленки;
  - Этикетки
  - бумагу, на которую были скопированы цветные изображения (не следует выполнять печать и на обратную сторону такой бумаги);
  - бумагу, на которой выполнялась печать на термопринтере (не следует печатать на обратной стороне такой бумаги).
- Перед загрузкой бумаги пролистайте стопку и выровняйте ее края на ровной поверхности.
- Запрещается помещать бумагу или какие-либо другие предметы в пустую часть кассеты для бумаги рядом со стопкой бумаги. Это может привести к замятию бумаги.

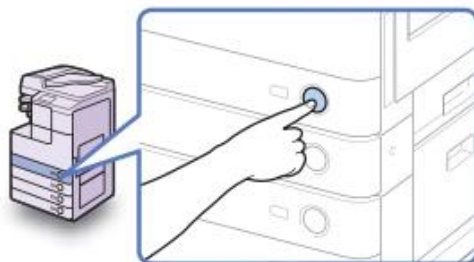
**1**

**Нажмите кнопку на кассете для бумаги, в которую требуется загрузить бумагу.**

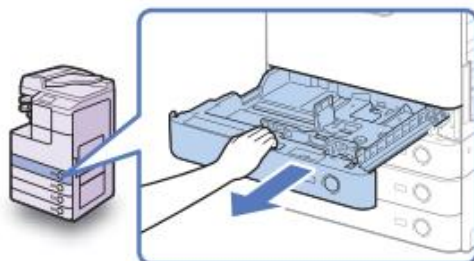
**2**

**Взявшись за ручку, выдвиньте кассету для бумаги до упора.**



### 3

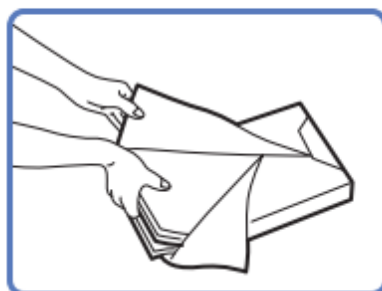

**Вскройте пачку бумаги и извлеките стопку бумаги из упаковки.**

**⚠ ВНИМАНИЕ**

Загружая бумагу в аппарат, старайтесь не порезать руки о ее края.

**🖐 ЗАПОМНИТЕ**

Упакуйте оставшуюся бумагу в оригинальную упаковку и храните ее в сухом месте, защищенном от прямых солнечных лучей.

**📎 ПРИМЕЧАНИЕ**

- Для получения высококачественных отпечатков используйте бумагу, рекомендованную фирмой Canon.
- Перед тем как загрузить бумагу, пролистайте стопку несколько раз, затем выровняйте края для улучшения подачи.

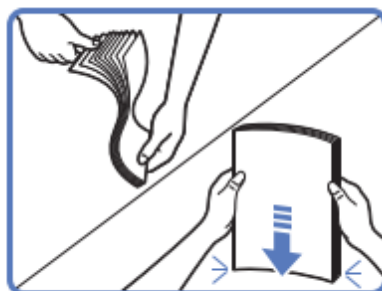

### 4

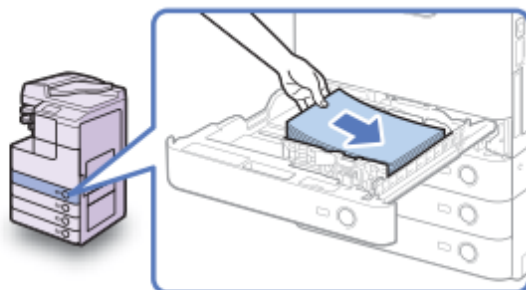

**Загрузите стопку бумаги в кассету для бумаги.**

Выровняйте края стопки бумаги и загрузите стопку бумаги, прижимая ее к правой стенке кассеты для бумаги.

**⚠ ВНИМАНИЕ**

Загружая бумагу в аппарат, старайтесь не порезать руки о ее края.

**🖐 ЗАПОМНИТЕ**

- Скрученную или свернутую бумагу перед использованием необходимо распрямить.
- Убедитесь в том, что высота стопки бумаги не превышает ограничительные отметки (▽▽▽) как на левой, так и на задней стороне скользящих направляющих.
- Убедитесь в том, что настройка формата/типа бумаги кассеты для бумаги соответствует формату/типу загружаемой бумаги.

**5**

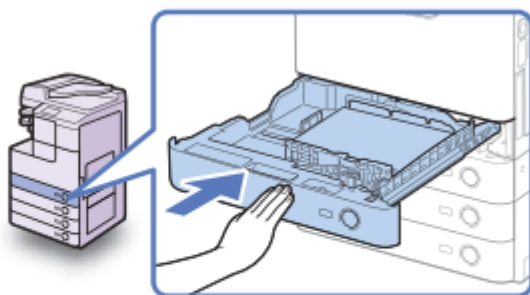

**Осторожно вдвиньте кассету для бумаги в аппарат до фиксации со щелчком.**



**ВНИМАНИЕ**

Возвращая кассету для бумаги в исходное положение, следите за тем, чтобы не прищемить пальцы, так как это может привести к травме.



**ЗАПОМНИТЕ**

Убедитесь в том, что кассета для бумаги полностью вдвинута. Если кассета для бумаги вдвинута в аппарат не полностью, выполнять печать будет невозможно.



**ПРИМЕЧАНИЕ**

Если остаются распечатки, которые требуется вывести, аппарат автоматически возобновляет печать после того, как загружена соответствующая бумага.

**6**

**Укажите требуемый тип бумаги.**

См. раздел «Настройка основных параметров аппарата» справочного руководства.



**ЗАПОМНИТЕ**

Убедитесь в том, что настройка типа бумаги кассеты для бумаги соответствует типу загружаемой бумаги.

12

## Настройка кассеты для бумаги на бумагу другого формата

Если требуется изменить формат бумаги в кассете для бумаги, установите скользящие направляющие в соответствии с новым форматом бумаги, как описано ниже.

**1**

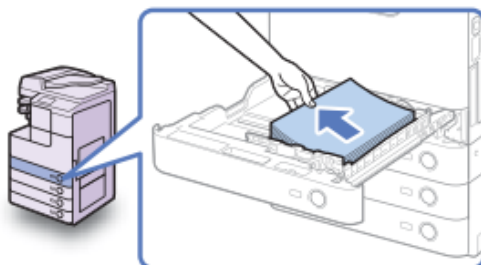

**Откройте кассету для бумаги и удалите всю загруженную бумагу.**

Указания по порядку открытия кассеты для бумаги см. в шагах 1 и 2 раздела «Загрузка бумаги», на стр. 5-3.

- 2** Сожмите рычаг на боковой направляющей. Не отпуская рычага, передвиньте боковую направляющую влево или вправо до совмещения ее с меткой требуемого формата бумаги.



- 3** Сожмите рычаг на передней направляющей. Не отпуская рычага, передвиньте переднюю направляющую назад или вперед до совмещения ее с меткой требуемого формата бумаги.



**ЗАПОМНИТЕ**

Устанавливайте направляющие надлежащим образом. Неправильная установка может стать причиной замятия бумаги, загрязнения распечаток или внутренней части аппарата.

**4**

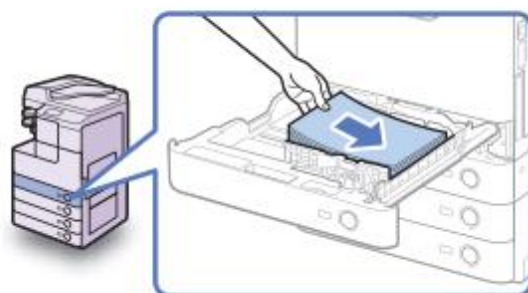

**Загрузите бумагу соответствующего формата в кассету для бумаги.**



**ВНИМАНИЕ**

Загружая бумагу в аппарат, старайтесь не порезать руки о ее края.

## 5 Измените положение пластинок формата бумаги на кассете для бумаги в соответствии с новым форматом.

Емкость кассеты для бумаги: 550 листов

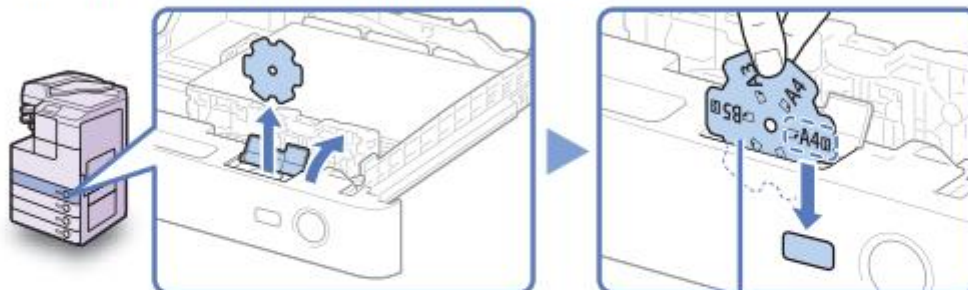

Пластинка формата бумаги

Емкость кассеты для бумаги: 250 листов

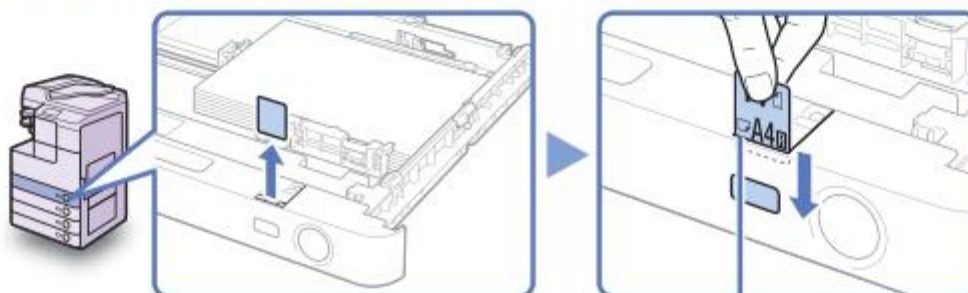

Пластинка формата бумаги

### ЗАПОМНИТЕ

Среди форматов бумаги, отмеченных на пластинках, могут встречаться форматы, которые нельзя использовать в данном аппарате.

## 6

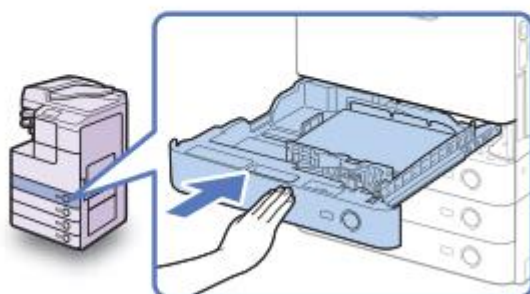

**Осторожно вдвиньте кассету для бумаги в аппарат до фиксации со щелчком.**

### ВНИМАНИЕ

Возвращая кассету для бумаги в исходное положение, следите за тем, чтобы не прищемить пальцы, так как это может привести к травме.

## 7 Укажите требуемый тип бумаги.

## Перезапуск аппарата

Если отображается сообщение о вызове специалиста по обслуживанию, перезапустите аппарат.



### ЗАПОМНИТЕ

При выключении основного питания все задания стираются из памяти аппарата.

**1** Выключите основное питание аппарата.

**2**

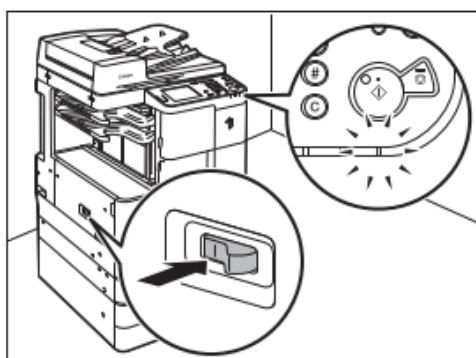

Подождите не менее 10 с и снова включите основное питание.

Более подробную информацию вы можете найти у нас на сайте



### Связанные документы:

### Список изменений:

№ ред.	дата	№ приказа	перечень изменений

Тип	АЛГОРИТМ	Код		Номер	15	Редакция	01	Страница 14 из 14	
Название	<b>Руководство пользователя принтером Canon 2530i</b>								

### Список ознакомления с документом

№	ФИО	Должность	Дата	Подпись
1.				
2.				
3.				
4.				
5.				
6.				
7.				
8.				
9.				
10.				
11.				
12.				
13.				
14.				
15.				
16.				
17.				
18.				
19.				
20.				
21.				
22.				
23.				
24.				
25.				